

Les têtes de pige de mesure Veritas® permettent de confectionner une pige de n'importe quelle longueur au moyen de bois de 3/4 po d'épaisseur. Une pige présente deux avantages comparativement au ruban à mesurer. Premièrement, il n'y a pas d'erreur de lecture causée par la courbure du ruban. Deuxièmement, puisqu'il n'y a pas de mesure chiffrée, on ne risque pas de faire d'erreur de mémoire et de confondre, par exemple, 27 3/16 po et 27 5/16 po.

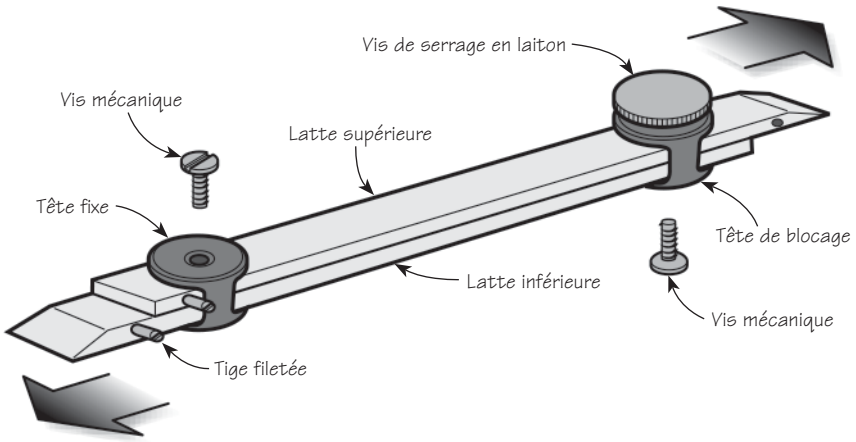

Confection d'une pige

Dans une planche de 3/4 po d'épaisseur, refendre deux lattes d'une même longueur et de 1/4 po d'épaisseur. Poncer légèrement pour enlever les marques de sciage et adoucir les arêtes. Pour obtenir une plus grande polyvalence, biseauter les extrémités comme sur l'illustration. En plein centre des lattes, à 1 po de chaque extrémité, percer un trou débouchant de 1/8 po pour l'insertion des vis mécaniques. Comme sur l'illustration, assembler les lattes aux têtes de pige au moyen des vis mécaniques. Pour l'installation des tiges filetées, percer un trou de 1/8 po sur 1/2 po de profondeur sur le côté de chaque latte, à 1/2 po de l'une des extrémités. Installer les tiges à l'aide d'un tournevis. Percer un autre trou pour une tige filetée à l'autre extrémité biseautée, sur le même côté.

Utilisation de la pige

Équerrage

Selon les principes fondamentaux de la géométrie, les coins d'un carré ou d'un rectangle sont bien d'équerre – à 90° – seulement si les diagonales de la structure ont la même longueur. Une pige de longueur appropriée permet de vérifier les diagonales.

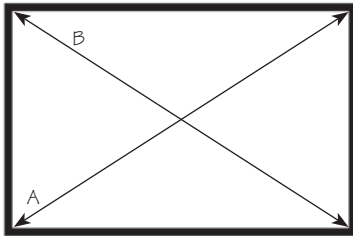

$A = B$

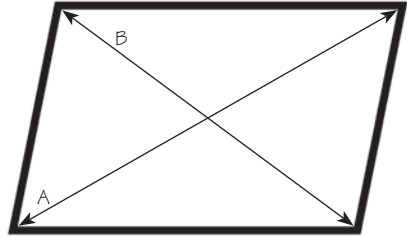

$A \neq B$

Prise et report de mesures

La pige est l'instrument tout indiqué pour relever des mesures dans des endroits difficiles, comme l'intérieur des cadres de fenêtres. Pour obtenir les véritables mesures intérieures, allonger la pige jusqu'à ce que ses extrémités biseautées touchent les surfaces opposées. Pour reporter les mesures extérieures, utiliser les tiges filetées. Pour reporter des mesures intérieures ou extérieures plus courtes que la pige, placer les tiges filetées de manière à ce qu'elles soient côte à côte lorsque la pige est rétractée. Pour la prise de plusieurs mesures, faire une marque au crayon près de l'une des têtes de pige. Des notes ajoutées aux marques aident à se souvenir des multiples mesures.

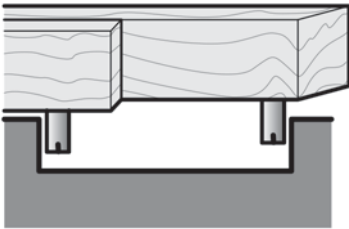

Dimensions intérieures

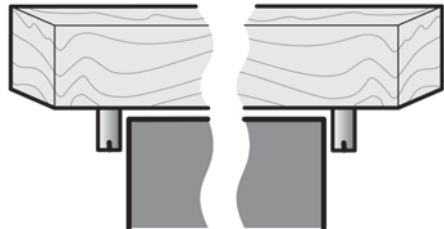

Dimensions extérieures